

ZAWISZA CZARNY

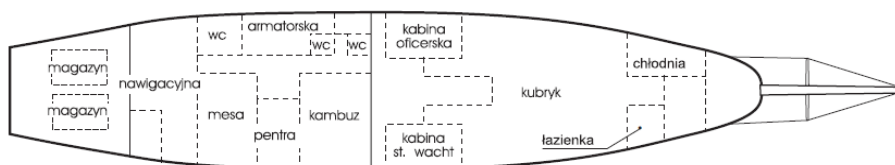

Załoga stała 6 osób. Poszycie - stal. Znak rozpoznawczy SPGZ.

Szkuner sztakslowy Vamarie. Długość z bukszprytem 43 m. Szerokość 7 m. Zanurzenie 4.6 m. Powierzchnia ożaglowania 438 m².

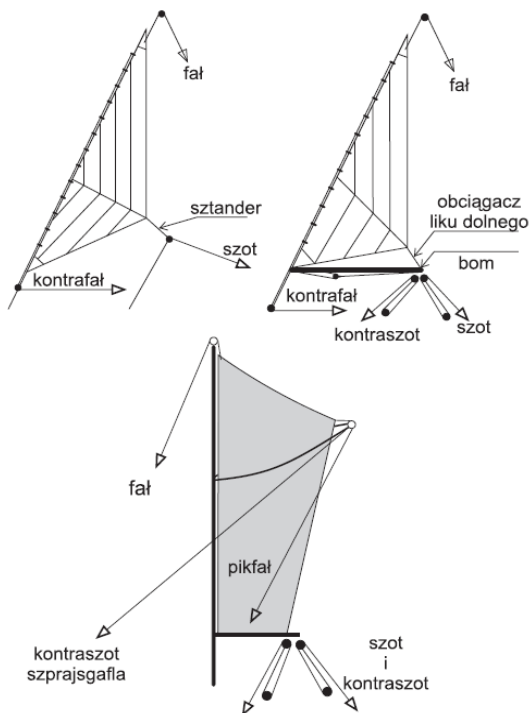
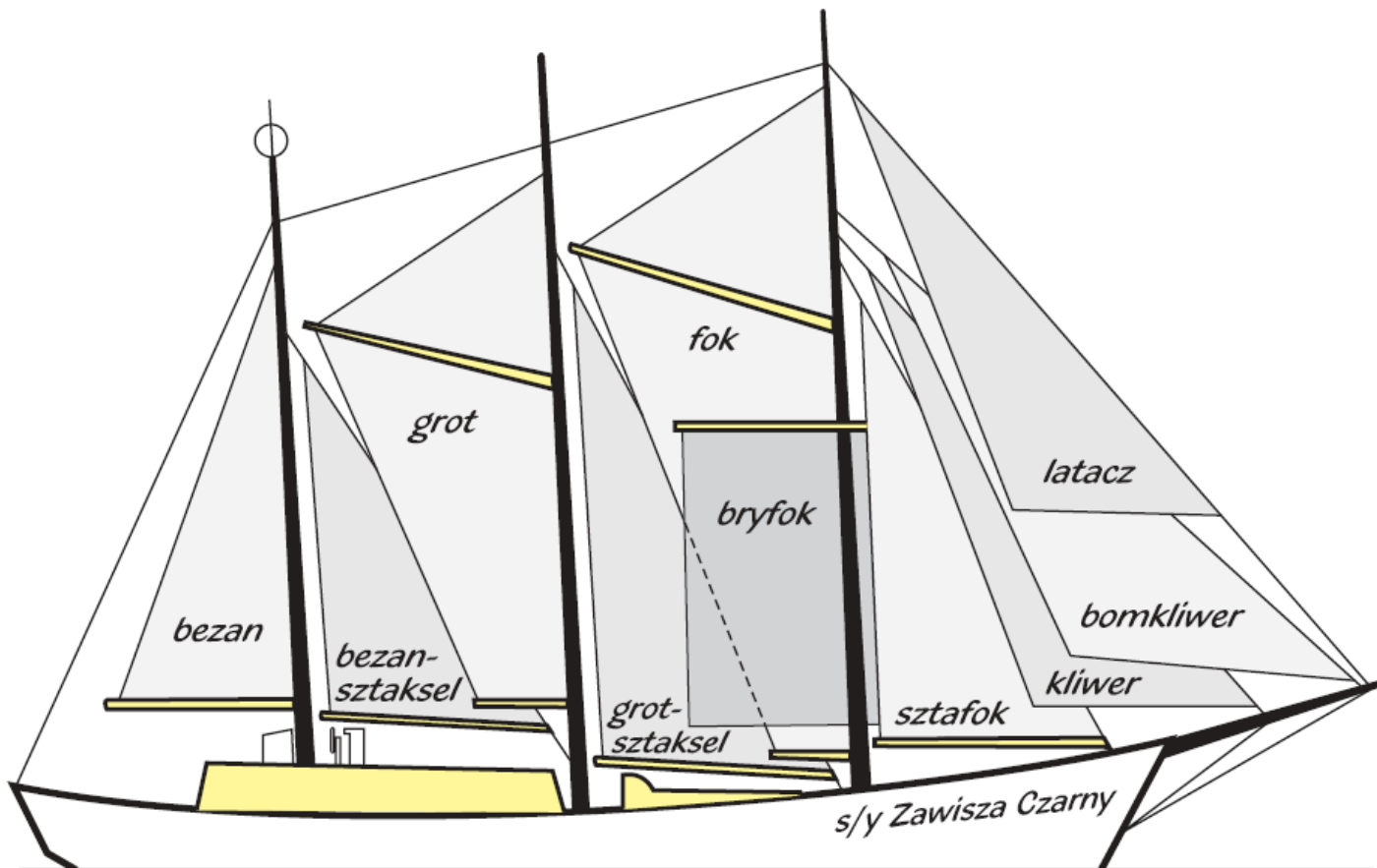
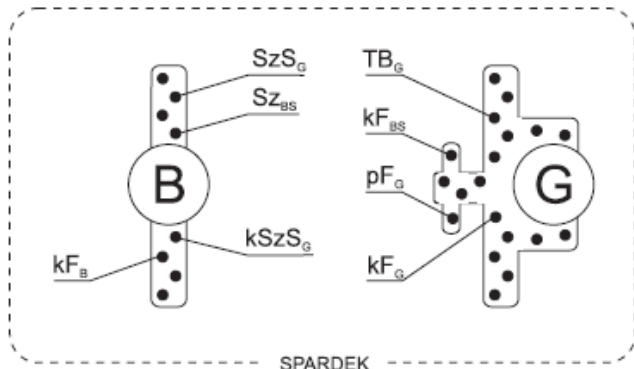
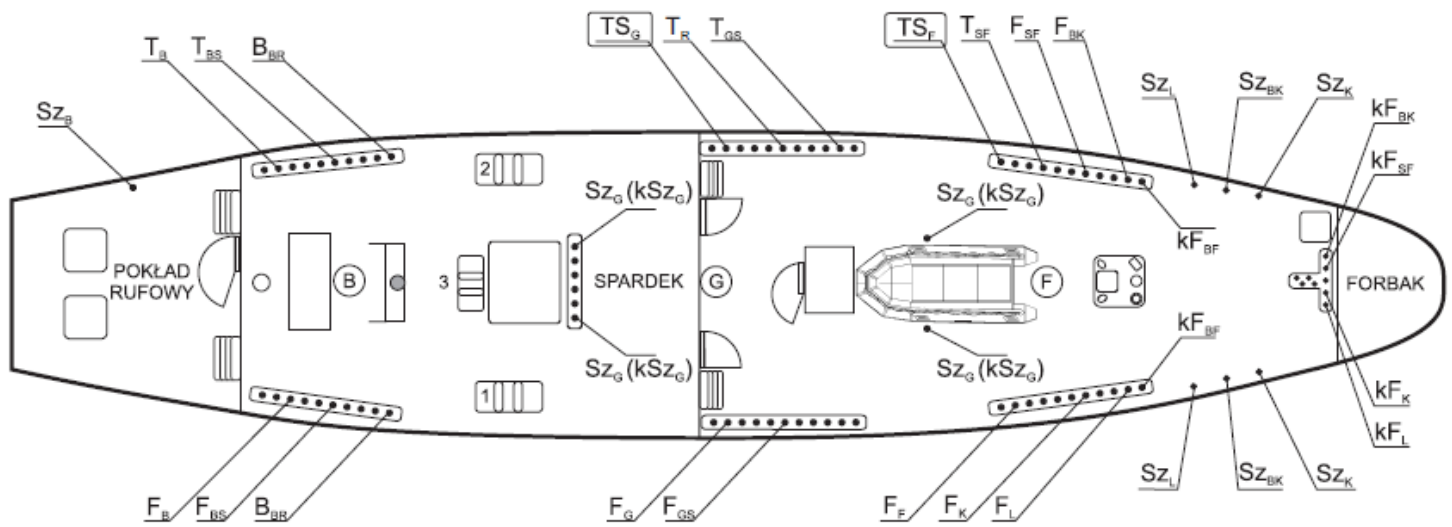

SPARDEK

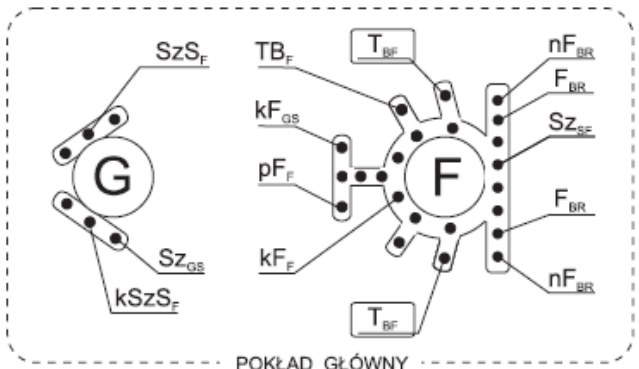

POKŁAD GŁÓWNY

FALY

- F_K - kliwra
- F_{BK} - bomkliwra
- F_L - latacza
- F_{SF} - sztafoka
- F_F - foka
- F_{GS} - grotsztaksla
- F_G - grota
- F_{BS} - bezansztaksla
- F_B - bezana
- F_{BR} - bryfoka
- nF_{BR} - nokfał bryfoka
- pF_F - pikfał foka
- kF_G - kontrafał grota
- kF_F - kontrafał foka
- kF_G - kontrafał grota

Każdy żagiel ma swój kontrafał oznaczany skrótem kF, np: kF_{BK} kontrafał bomkliwra.

SZOTY

- Sz_K - kliwra
- Sz_{BK} - bomkliwra
- Sz_L - latacza
- Sz_{SF} - sztafoka
- Sz_F - foka
- SzS_F - szprajsgafla foka
- Sz_{GS} - grotsztaksla
- Sz_G - grota
- SzS_G - szprajsgafla grota
- Sz_{BS} - bezansztaksla
- Sz_B - bezana
- kS_{zS_F} - kontraszot szprajsgafla foka
- kS_{zS_G} - kontraszot szprajsgafla grota
- kS_{z_F} - kontraszot foka
- kS_{z_G} - kontraszot grota

Kontraszoty: sztafoka, grotsztaksla, bezansztaksla oraz bezana wpięte są przy piętach bomów żagli.

TOPENANTY

- T_{SF} - sztafoka
- T_{GS} - grotsztaksla
- T_{BS} - bezansztaksla
- T_B - bezana
- TS_F - szprajsgafla foka
- TS_G - szprajsgafla grota
- TB_F - bomu foka
- TB_G - bomu grota
- T_{BR} - rei bryfoka
- T_R - talia bomu roboczego

Wszystkie topenanty na jachcie znajdują się na lewej burcie, oprócz topenanty bryfoka.

UWAGA:

Topenanty: TS_F-szprajsgafla foka, TS_G- szprajsgafla grota, T_{BR}- rei bryfoka zaznaczone w ramce, obłożone są na dwóch naglach.

INNE

- B_{BR} - bras rei bryfoka

NIE RUSZAĆ I NIE ZDEJMOWAĆ LIN PODWÓJNIE OBŁOŻONYCH

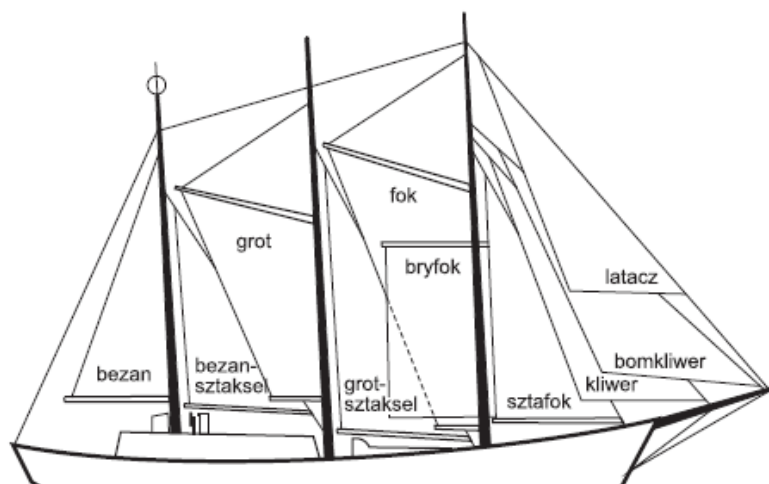

Plan rozmieszczenia olinowania s/y Zawisza Czarny



UWAGI DOTYCZĄCE STAWIANIA I ZRZUCANIA ŻAGLI.

1. Bezpiecznie i solidnie wykonuj rozkazy i polecenia przełożonych.
 2. Zawsze sprawdź trzy razy czy dobrze zaknagowałeś linę, czy wpiąłeś prawidłowo blok. Od tego będzie zależało bezpieczeństwo Twoje, Twoich koleżanek i kolegów oraz jachtu.
 3. Jeśli czegoś nie wiesz, nie umiesz wykonać danego polecenia - nie ukrywaj tego faktu, zapytaj, gdyż kto pyta nie błądzi.
 4. Wszystkie topenanty (liny podtrzymujące bomy i gaffe) znajdują się na lewej burcie i są koloru białego.
 5. Wszystkie fały (liny wciągające żagle do góry) znajdują się na prawej burcie (wyjątek fały bomkliwra i sztafoka - lewa burta).
 6. Wszystkie liny obkładamy na naglach wskazanych planie rozmieszczenia olinowania i buchtujemy na następnym naglu w stronę rufy.
 7. Liny prawoskrętne buchtujemy w prawo (zgodnie z ruchem wskazówek zegara).
 8. Wszystkie liny wybieramy i luzujemy przez nagiel lub knagę.
- gdy już uporaliśmy się z przeniesieniem kontrasztu gaffa, to teraz luzujemy szot gaffa, jednocześnie w trzy, cztery osoby wybieramy energicznie kontraszt tak aby gaffel wychylił się na burtę i oparł o paduny, knagujemy kontraszt i wybieramy teraz zbędny luz na szotach gaffa,
 - jednocześnie gdy trwają prace przy kontrasztach gaffi, pozostali członkowie wachty, przygotowują żagiel do postawienia, zaczynając od bomiku, na którym sklarowany jest żagiel. Jak to robimy? Luzujemy szoty i kontraszoty bomiku, a jednocześnie podnosimy bom za pomocą topenanty tak aby bom był ponad sztazgiem (grotstaksla, bezansztaksla) następnie wypinamy szoty i kontraszoty bomiku i przekładamy nad sztazgiem i pikfałem, teraz przeciągamy bom nad sztazgiem i opuszczamy na topenancie. Wpinamy szoty i kontraszoty bomiku,
 - gdy uporaliśmy się z bomikiem, to teraz ściągamy krawaty z bomu i wypinamy róg pikowy żagla z noku bomu,
 - wybieramy mocno fał, a następnie pikfał żagla,
 - ustawiamy żagiel do optymalnej pracy i klarujemy liny.

ZRZUCANIE ŻAGLI:

- obstawiamy fał, pikfał oraz kontrafał (foka, grota), następnie luzujemy fał i pikfał wybierając mocno kontrafał,
- zrzucony żagiel mocujemy krawatami do bomu,
- róg pikowy wpinamy do noku bomu, następnie klarujemy żagiel jak i liny wszystkie na klar portowy (pamiętając o gaflu).

OBSŁUGA SZTAFOKA, GROTSZTAKSLA, BEZANSZTAKSLA I BEZANA:

USTAWIANIE ŻAGLI:

Po komendzie przygotować sztafoka, grotstaksla, bezana do postawienia w bajdewindzie lewego / prawego halsu, ustawiamy bomy wymienionych żagli nad prawą / lewą burtą w następujący sposób:

- wypinamy kontraszt znajdujący się pod piętą bomu (blok zakończony jest snapszeklą, którą wypinamy przez pociągnięcie za mały krawat znajdujący się przy szekli),
- przenosimy kontraszt na burtę, nad którą mamy ustawić bom, wpinamy i wybieramy luz,
- jednocześnie wybieramy kontraszt i luzujemy szot, bom przemieszcza się na żądaną burtę, żeby bom wychylił się tak, aby jego nok znajdował się nad burtą należy poluzować topenantę (przez nagiel),
- gdy nok bomu znajduje się nad burtą wybieramy luz na szocie i kotraszocie, tak aby bom się nie przemieszczał,
- zdejmujemy krawaty z bomu,
- obciążacz liku dolnego żagla przenosimy z knagi znajdującej się pośrodku bomu na knagę przy pięcie bomu i dajemy ok. 1,5 m luzu na linie i knagujemy,
- odknagujemy kontrafał i uważamy by nie poplątał się w trakcie stawiania żagla,
- teraz do fału i „w górę serca” (uważamy aby lik dolny żagla nie zaplątał się o knagi przy bomie),
- po wybraniu i obłożeniu fału na naglu przystępujemy do wybierania obciążacza, musimy wybrać go tak, żeby róg szotowy żagla znalazł się przy noku bomu,
- ustawiamy żagiel do pracy i przystępujemy do klarowania lin.

ZRZUCANIE ŻAGLI:

- obstawiamy fał, kontrafał, obciążacz i na komendę oficera dajemy luz na fale (pilnując żeby nie uciekł - najlepiej końcówkę zaknagować), energicznie wybieramy kontrafał i luzujemy obciążacz, gdy żagiel jest na dole ładnie układamy go na bomie i mocujemy krawatami,
- wpinamy na swoje miejsca kontraszoty i obciążacz oraz klarujemy liny.

OBSŁUGA FOKA I GROTA PRZYGOTOWANIE DO POSTAWIENIA:

STAWIANIE ŻAGLI:

- zaczynamy od przeniesienia kontrasztów gaffa (z miejsca portowego, tj. przy maszcie) na prawą lub lewą burtę. Jak to robimy? Przenosząc kontraszt z miejsca portowego podajemy go nad sztazgiem grotstaksla lub bezansztaksla a pod pikfałem, dalej podajemy go za padunami i wantami (w ogóle za wszystkimi linami na zewnątrz burt) i przenosimy go na miejsce pracy, tj. kontraszt foka do półkluzy na dziobie i na knagę a kontraszt grota na knagę pomiędzy padunami a wantami foka (przenoszenie kontrasztu jest czynnością dla dwóch osób),

OBSŁUGA LATACZA, BOMKLIWRA I KLIWRA

STAWIANIE ŻAGLI:

- zdejmujemy krawaty, układamy żagiel na bukszprycie wzdłuż burty zawietrznej i schodzimy z bukszprytu,
- obstawiamy fał, kontrafał oraz szoty zawietrzne natomiast jeszcze przed postawieniem dajemy duży luz na szotach nawietrznych,
- teraz stawiamy żagiel, po postawieniu wybieramy żagiel do optymalnej pracy na szotach,
- teraz gdy postawiliśmy żagiel szot-nawietrzny luzujemy tak, aby zszedł ze sztazu i nie przecierał się i przystępujemy do klarowania lin.

ZRZUCANIE ŻAGLI:

- obstawiamy fał, kontrafał oraz szot zawietrzny żagla i na komendę luzujemy fał, wybierając energicznie kontrafał,
- jednocześnie powoli luzujemy szot a gdy żagiel znajduje się już na dole wybieramy,
- gdy żagle są na dole wchodzimy na bukszpryt z krawatami (w pasach bezpieczeństwa) wpinamy się i przystępujemy do klarowania żagla, następnie klarujemy liny.